

Cod. 11

## SPINE CILINDRICHE CON FORO FILETTATO UNI EN ISO 8735

Materiale: acciaio UNI 100Cr6 n. 1.3505.

Trattamento termico: tempra a cuore e rinvenimento.

Durezza: 58 ÷ 60 HRC.

Esecuzione: rettifica e lappatura.

Esempio di ordinazione: D \* L

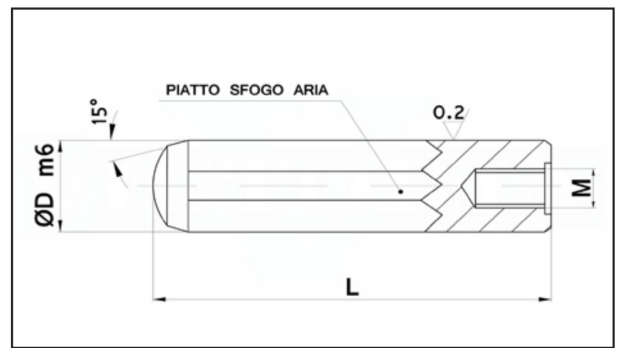

D	6	8	10	12	14	15	16	18	20
M	M4x0.7	M5x0.8	M6x1	M6x1	M8x1.25	M8x1.25	M8x1.25	M8x1.25	M10x1.5
L									
16	•								
20	•	•	•	•					
24	•	•	•	•					
28	•	•	•	•					
30	•	•	•	•		•	•		
32	•	•	•	•			•		
35	•	•	•	•			•		
40	•	•	•	•			•		•
45	•	•	•	•			•		
50	•	•	•	•			•	•	•
55	•	•	•	•			•		
60	•	•	•	•			•		•
70	•	•	•	•			•		•
80	•	•	•	•			•		•
90	•	•	•	•			•		•
100		•	•	•			•		•
120		•	•	•	•		•		•
140				•	•		•		•
150					•		•		