

Cod. 355

BARRE TEMPRATE E RETTIFICATE

Materiale: acciaio UNI C 53 n. 1.1213.
Trattamento: tempra superficiale.
Durezza superficiale: 61 ÷ 64 HRC.
Esecuzione: rettifica.
Esempio di ordinazione: D

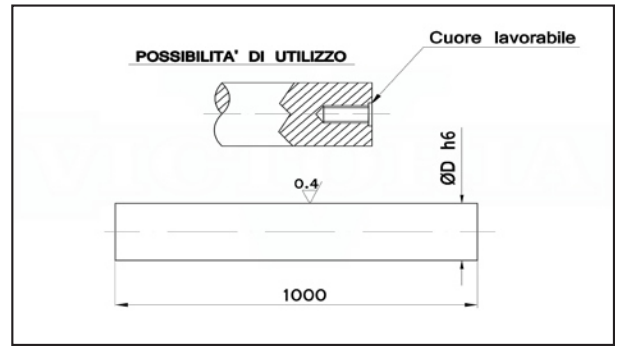

D		
6	•	
8	•	
10	•	
12	•	
14	•	
15	•	
16	•	
18	•	
20	•	
22	•	
25	•	
30	•	
32	•	
35	•	
40	•	
45	•	
50	•	
60	•	

Cod. 355F

BARRE FILETTATE

Materiale: acciaio UNI 365MnPb14.
Esempio di ordinazione: M

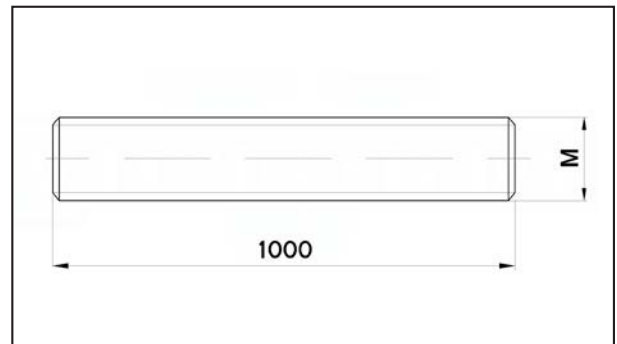

M		
6	•	
8	•	
10	•	
12	•	
14	•	
16	•	
18	•	
20	•	
22	•	
24	•	
27	•	
30	•	
33	•	
36	•	
42	•	
48	•	