

Cod. 400N31F

**BUSSOLE CON FLANGIA DIN 9831 ISO 9448-5
PER GABBIE A SFERE-RULLI PER STAMPI**

Materiale: acciaio da cementazione.

Trattamento termico: cementazione e tempra.

Durezza: 62 ÷ 64 HRC.

Esecuzione: rettifica e lappatura.

Note: la gabbia non è compresa.

Esempio di ordinazione: D * L * L1

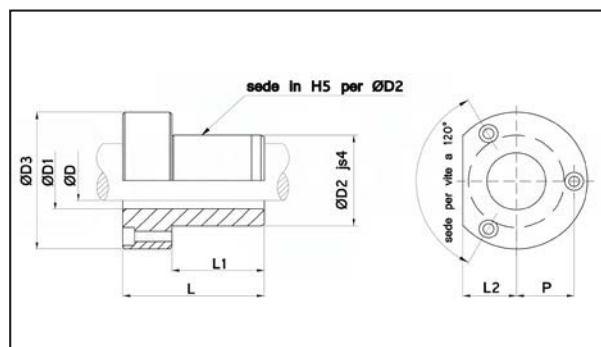

D	L	L1	D1	D2	D3	L2	P	sede per vite	
15	29	23	21	28	45	15	17.5	M4	•
15	36	30	21	28	45	15	17.5	M4	•
16	29	23	22	28	45	15	17.5	M4	•
16	36	30	22	28	45	15	17.5	M4	•
19	38	23	25	32	50	18	20	M4	•
19	45	30	25	32	50	18	20	M4	•
19	52	37	25	32	50	18	20	M4	•
20	38	23	26	32	50	18	20	M4	•
20	45	30	26	32	50	18	20	M4	•
20	52	37	26	32	50	18	20	M4	•
24	38	23	30	40	63	23	25	M5	•
24	55	30	30	40	63	23	25	M5	•
24	62	37	30	40	63	23	25	M5	•
25	38	23	31	40	63	23	25	M5	•
25	55	30	31	40	63	23	25	M5	•
25	62	37	31	40	63	23	25	M5	•
30	45	30	38	48	72	28	29	M5	•
30	62	37	38	48	72	28	29	M5	•
30	72	47	38	48	72	28	29	M5	•
32	45	30	40	48	72	28	29	M5	•
32	62	37	40	48	72	28	29	M5	•
32	72	47	40	48	72	28	29	M5	•
38	55	30	46	58	85	33	35	M6	•
38	67	37	46	58	85	33	35	M6	•
38	77	47	46	58	85	33	35	M6	•
40	55	30	48	58	85	33	35	M6	•
40	67	37	48	58	85	33	35	M6	•
40	77	47	48	58	85	33	35	M6	•
48	62	37	56	70	104	38	43	M8	•
48	89	47	56	70	104	38	43	M8	•
48	102	60	56	70	104	38	43	M8	•
50	62	37	58	70	104	38	43	M8	•
50	89	47	58	70	104	38	43	M8	•
50	102	60	58	70	104	38	43	M8	•
63	89	47	71	85	120	46	50	M8	•
63	102	60	71	85	120	46	50	M8	•
80	125	75	92	105	148	56	62.5	M10	•