

Cod. 400N32I

BUSSOLE CON FLANGIA AUTOLUBRIFICANTI INTERCOAT PER STAMPI

Materiale: acciaio da cementazione.

Trattamento termico: cementazione e tempra.

Durezza: 62 ÷ 64 HRC.

Esecuzione: rettifica e lappatura.

INTERCOAT è un rivestimento che prolunga le proprietà antiusura, antifrizione ed anticorrosione.

Esempio di ordinazione: D * L * L1

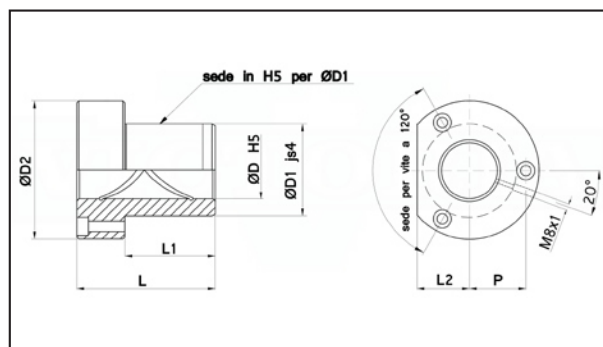

| D | L | L1 | D1 | D2 | L2 | P | sede per vite | |
|---------|-----|----|-----|-----|----|------|---------------|---|
| 15 - 16 | 29 | 23 | 28 | 45 | 15 | 17.5 | M4 | • |
| 15 - 16 | 36 | 30 | 28 | 45 | 15 | 17.5 | M4 | • |
| 19 - 20 | 38 | 23 | 32 | 50 | 18 | 20 | M4 | • |
| 19 - 20 | 45 | 30 | 32 | 50 | 18 | 20 | M4 | • |
| 19 - 20 | 52 | 37 | 32 | 50 | 18 | 20 | M4 | • |
| 24 - 25 | 38 | 23 | 40 | 63 | 23 | 25 | M5 | • |
| 24 - 25 | 55 | 30 | 40 | 63 | 23 | 25 | M5 | • |
| 24 - 25 | 62 | 37 | 40 | 63 | 23 | 25 | M5 | • |
| 30 - 32 | 45 | 30 | 48 | 72 | 28 | 29 | M5 | • |
| 30 - 32 | 62 | 37 | 48 | 72 | 28 | 29 | M5 | • |
| 30 - 32 | 72 | 47 | 48 | 72 | 28 | 29 | M5 | • |
| 38 - 40 | 55 | 30 | 58 | 85 | 33 | 35 | M6 | • |
| 38 - 40 | 67 | 37 | 58 | 85 | 33 | 35 | M6 | • |
| 38 - 40 | 77 | 47 | 58 | 85 | 33 | 35 | M6 | • |
| 48 - 50 | 62 | 37 | 70 | 104 | 38 | 43 | M8 | • |
| 48 - 50 | 89 | 47 | 70 | 104 | 38 | 43 | M8 | • |
| 48 - 50 | 102 | 60 | 70 | 104 | 38 | 43 | M8 | • |
| 63 | 89 | 47 | 85 | 120 | 46 | 50 | M8 | • |
| 63 | 102 | 60 | 85 | 120 | 46 | 50 | M8 | • |
| 80 | 125 | 75 | 105 | 148 | 56 | 62.5 | M10 | • |