

Cod. 400N414

BUSSOLE LISCE PICCOLE DIMENSIONI PER GABBIE A SFERE-RULLI PER STAMPI

Materiale: acciaio UNI 18NiCrMo5.

Trattamento termico: cementazione e tempra.

Durezza: 60 ÷ 64 HRC.

Esecuzione: rettifica e lappatura.

Note: la gabbia non è compresa.

Esempio di ordinazione: D * L

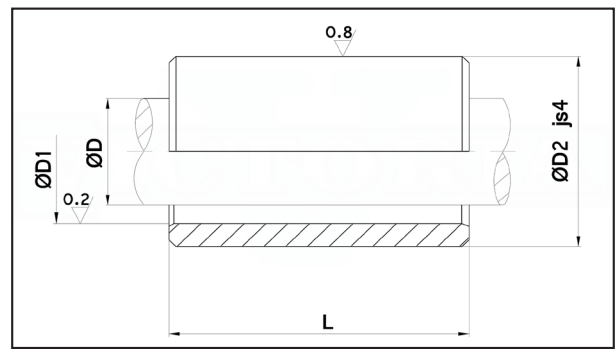

D	D1	L	10	15	20	25	30	35	40
3	5	7	a rich.	a rich.	a rich.				
4	6	8	a rich.	a rich.	a rich.	a rich.			
5	7	10	a rich.	a rich.	a rich.	a rich.	a rich.		
6	9	11		a rich.	a rich.	a rich.	a rich.	a rich.	
8	11	14		a rich.	a rich.	a rich.	a rich.	a rich.	a rich.

Cod. 400N414AV

BUSSOLE LISCE PICCOLE DIMENSIONI PER ALTA VELOCITÀ PER GABBIE A SFERE-RULLI

Trattamento termico: cementazione e tempra.

Durezza: 62 ÷ 66 HRC.

Esecuzione: rettifica e lappatura.

Note: la gabbia non è compresa.

Esempio di ordinazione: D * D1 * L

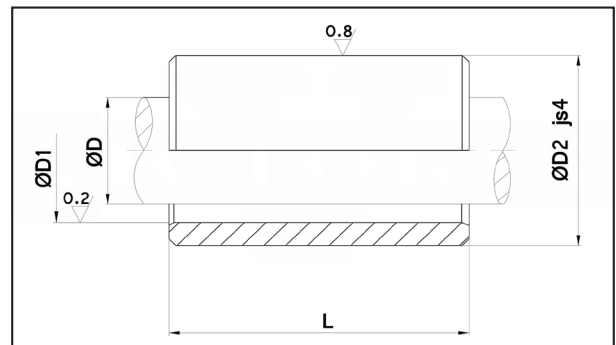

D	D1	L	23	30	32	37	47	60	40
12	16	20			a rich.				
12	17	20			a rich.				
15	21	28	a rich.	a rich.		a rich.	a rich.	a rich.	
6	9	11		a rich.	a rich.	a rich.	a rich.	a rich.	
8	11	14		a rich.	a rich.	a rich.	a rich.	a rich.	a rich.

Cod. 400N416

COLONNE PER ALTA VELOCITÀ PER STAMPI

Materiale: acciaio da cementazione.

Trattamento termico: cementazione e tempra.

Durezza: 62 ÷ 66 HRC.

Esecuzione: rettifica e lappatura.

Esempio di ordinazione: D

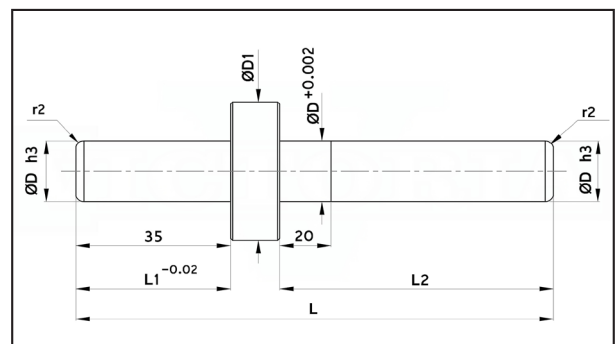

D	D1	L	L1	L2	Prezzo
12	15.9	115	41	74	a rich.
15	23.5	124	44	80	a rich.