

## Cod. 400N414

### BUSOLE LISCE PICCOLE DIMENSIONI PER GABBIE A SFERE-RULLI PER STAMPI

Materiale: acciaio UNI 18NiCrMo5.

Trattamento termico: cementazione e tempra.

Durezza: 60 ÷ 64 HRC.

Esecuzione: rettifica e lappatura.

Note: la gabbia non è compresa.

Esempio di ordinazione: D \* L

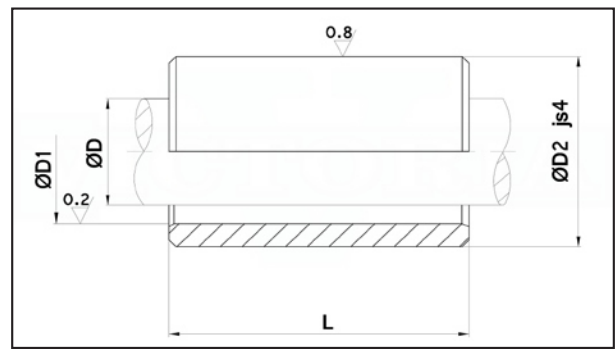

D	D1	L	10	15	20	25	30	35	40
3	5	7	•	•	•				
4	6	8	•	•	•	•			
5	7	10	•	•	•	•	•		
6	9	11		•	•	•	•	•	
8	11	14		•	•	•	•	•	•

## Cod. 400N414AV

### BUSOLE LISCE PICCOLE DIMENSIONI PER ALTA VELOCITÀ PER GABBIE A SFERE-RULLI

Trattamento termico: cementazione e tempra.

Durezza: 62 ÷ 66 HRC.

Esecuzione: rettifica e lappatura.

Note: la gabbia non è compresa.

Esempio di ordinazione: D \* D1 \* L

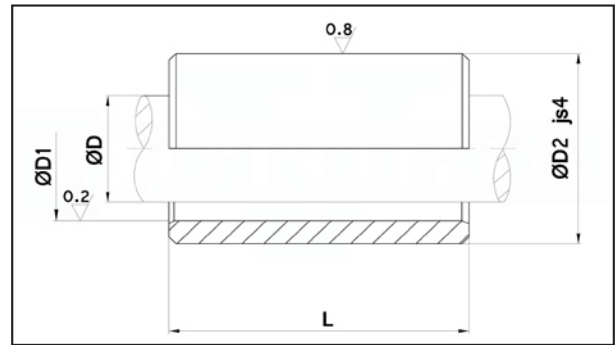

D	D1	L	23	30	32	37	47	60	40
12	16	20			•				
12	17	20			•				
15	21	28	•	•		•	•	•	
6	9	11		•	•	•	•	•	
8	11	14		•	•	•	•	•	•

## Cod. 400N416

### COLONNE PER ALTA VELOCITÀ PER STAMPI

Materiale: acciaio da cementazione.

Trattamento termico: cementazione e tempra.

Durezza: 62 ÷ 66 HRC.

Esecuzione: rettifica e lappatura.

Esempio di ordinazione: D

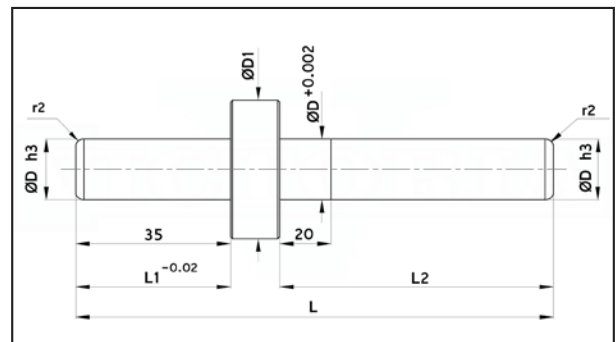

D	D1	L	L1	L2
12	15.9	115	41	74
15	23.5	124	44	80