

Cod. 44

BUSSOLE CON COLLARE FILETTATO E CON GHIERA PER STAMPI

Materiale: acciaio UNI 16CrNi4.

Trattamento termico: cementazione e tempra.

Durezza: 60 ÷ 62 HRC.

Esecuzione: rettifica e lappatura.

Concentricità: 0.005 mm.

Esempio di ordinazione: D

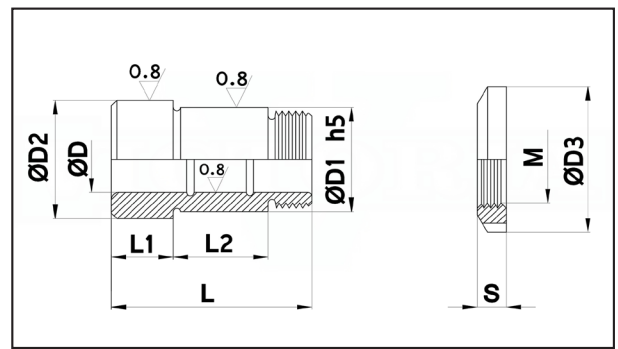

D	D1	D2	D3	L	L1	L2	M	S	Prezzo
15 - 16	26	30	38	45	14	20	M24x1.5	8	°16,85
17 - 18	28	34	40	50	14	25	M26x1.5	8	°17,38
19 - 20	30	34	42	55	17	26	M28x1.5	8	°18,83
24 - 25	36	40	50	55	17	26	M35x1.5	8	°24,20
30 - 31	45	49	60	65	19	32	M44x1.5	10	°28,64
40 - 41	55	59	70	75	24	32	M54x1.5	10	°38,68
50 - 51	70	74	85	80	25	38	M68x1.5	10	°53,81

Cod. 45

BUSSOLE CON COLLARE CON FORI DI FISSAGGIO PER STAMPI

Materiale: acciaio UNI 16CrNi4.

Trattamento termico: cementazione e tempra.

Durezza: 60 ÷ 62 HRC.

Esecuzione: rettifica e lappatura.

Concentricità: 0.005 mm.

Esempio di ordinazione: D

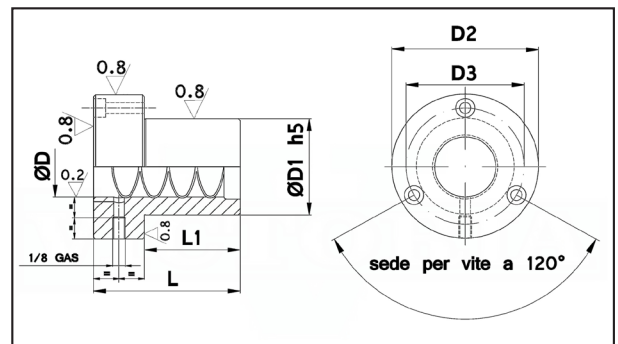

D	D1	D2	D3	L	L1	sede per vite	Prezzo
24	40	63	50	63	43	M5	19,01
25	40	63	50	63	43	M5	19,01
30	48	72	58	72	47	M5	22,40
32	48	72	58	72	47	M5	22,40
40	58	83	70	80	52	M6	37,27
42	58	83	70	80	52	M6	37,27
50	70	103	86	100	58	M8	57,95
52	70	103	86	100	58	M8	57,95
63	85	120	100	100	57	M8	84,00