

Cod. 41

COLONNE CON TESTA PER STAMPI

Materiale: acciaio UNI 16CrNi4.

Trattamento termico: cementazione e tempra.

Durezza: 60 ÷ 62 HRC.

Esecuzione: rettifica e lappatura.

Esempio di ordinazione: D * L

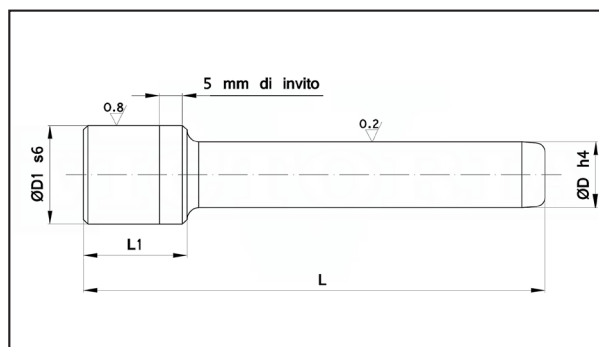

2

| D | L1 | L | 85 | 95 | 105 | 115 | 125 | 135 | 145 | 155 | 170 | 185 | 200 | 225 | 250 | 275 | 300 | 325 | 350 | 400 | |
|---------|----|----|------|------|------|------|-------|-------|-------|-------|-------|-------|-------|-------|-------|-------|-------|-------|-------|-------|--|
| 15 - 16 | 30 | 26 | 6,42 | 6,88 | 7,06 | 7,35 | 7,74 | 8,08 | 8,33 | 8,58 | | | | | | | | | | | |
| 17 - 18 | 30 | 28 | 7,06 | 7,35 | 7,74 | 8,08 | | | | | | | | | | | | | | | |
| 17 - 18 | 35 | 28 | | | | | 8,16 | 8,58 | 8,84 | 9,18 | | | | | | | | | | | |
| 17 - 18 | 40 | 28 | | | | | | | | | 10,28 | 10,75 | 11,22 | | | | | | | | |
| 19 - 20 | 30 | 30 | 7,35 | 7,74 | 8,08 | | | | | | | | | | | | | | | | |
| 19 - 20 | 35 | 30 | | | | 8,24 | 8,58 | 8,84 | 9,18 | 9,48 | 10,62 | | | | | | | | | | |
| 19 - 20 | 40 | 30 | | | | | | | | | | 11,05 | 11,73 | | | | | | | | |
| 24 - 25 | 35 | 36 | | | | 9,56 | 9,90 | 10,16 | | | | | | | | | | | | | |
| 24 - 25 | 40 | 36 | | | | | | | 10,46 | 10,75 | 11,30 | 11,94 | 12,37 | 13,05 | 13,52 | | | | | | |
| 30 - 32 | 40 | 45 | | | | | 10,62 | 11,05 | 11,48 | 12,03 | | | | | | | | | | | |
| 30 - 32 | 45 | 45 | | | | | | | | | 12,96 | 13,43 | 14,24 | 15,17 | 16,83 | 18,70 | 20,48 | | | | |
| 40 - 42 | 60 | 55 | | | | | | | 16,15 | 16,83 | | | | | | | | | | | |
| 40 - 42 | 70 | 55 | | | | | | | | | 18,87 | 20,19 | 21,00 | 23,04 | 25,63 | 27,28 | 28,77 | 34,98 | 41,01 | 49,85 | |
| 50 - 52 | 70 | 70 | | | | | | | | | 27,20 | 29,11 | 32,77 | 36,72 | 39,82 | 42,92 | 45,98 | 54,32 | 62,60 | 70,46 | |

Cod. 50SF

COLONNE LISCE DI PRECISIONE PER STAMPI

Materiale: acciaio UNI 16CrNi4.

Trattamento termico: cementazione e tempra.

Durezza: 60 ÷ 62 HRC.

Esecuzione: rettifica e lappatura.

Esempio di ordinazione: D * L

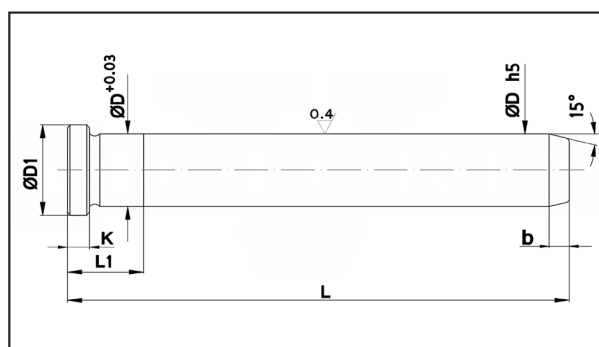

| D | b | D1 | K | L | 80 | 100 | 125 | 160 | 200 | 250 | 315 |
|----|---|----|---|----|---------|---------|---------|---------|---------|---------|---------|
| 12 | 4 | 16 | 4 | 16 | a rich. | a rich. | a rich. | | | | |
| 16 | 6 | 20 | 6 | 20 | a rich. | a rich. | a rich. | a rich. | a rich. | | |
| 20 | 6 | 24 | 6 | 22 | | a rich. | a rich. | a rich. | a rich. | a rich. | |
| 25 | 6 | 30 | 6 | 25 | | | a rich. | a rich. | a rich. | a rich. | a rich. |
| 32 | 8 | 37 | 8 | 35 | | | a rich. | | a rich. | a rich. | a rich. |
| 40 | 8 | 45 | 8 | 35 | | | a rich. | | a rich. | a rich. | a rich. |