

Cod. **529DBAF**

## DISPOSITIVO AGGANCIAMENTO-SGANCIAMENTO PER STAMPI BARRA DI APPOGGIO FISSA

Materiale: acciaio C45 n. 1.0503.

Trattamento superficiale: brunitura.

Dotazione standard: saltarello fisso cod. 529DSF, fermo piastra fisso cod. 529DFF e viti e spine per il montaggio.

Esempio di ordinazione: L

### Funzionamento del dispositivo aggancio-sgancio su due lati opposti dello stampo:

a stampo chiuso le molle a balestra mantengono le teste delle aste agganciate ai blocchetti inseriti nella piastra intermedia, in modo che con l'apertura dello stampo le leve trascinano la piastra intermedia fino a quando le spine delle teste dei dispositivi incontrano i saltarelli che sollevano le aste, permettendo così la totale apertura dello stampo, con la possibilità di fissare i fermi piastra in maniera tale da evitare una corsa eccessiva.

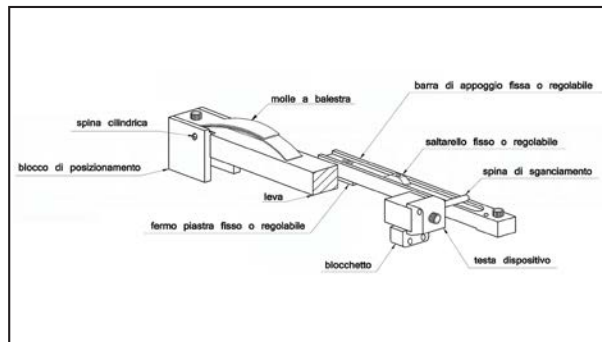
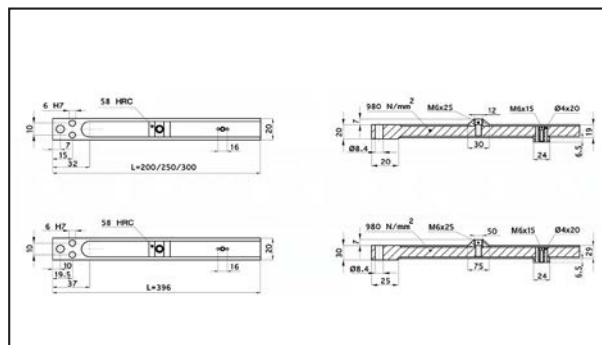

L	ref.	
200	ZH90/03	•
250	ZH90/04	•
300	ZH90/05	•
396	ZH91/B	•

Cod. **529DBAR**

## DISPOSITIVO AGGANCIAMENTO-SGANCIAMENTO PER STAMPI BARRA DI APPOGGIO REGOLABILE

Materiale: acciaio 18NiCrMo5.

Trattamento superficiale: brunitura.

Dotazione standard: fermo piastra regolabile cod. 529DFR, saltarello regolabile cod. 529DSR e viti e spine per il montaggio.

Esempio di ordinazione: L

### Funzionamento del dispositivo aggancio-sgancio su due lati opposti dello stampo:

a stampo chiuso le molle a balestra mantengono le teste delle aste agganciate ai blocchetti inseriti nella piastra intermedia, in modo che con l'apertura dello stampo le leve trascinano la piastra intermedia fino a quando le spine delle teste dei dispositivi incontrano i saltarelli che sollevano le aste, permettendo così la totale apertura dello stampo, con la possibilità di fissare i fermi piastra in maniera tale da evitare una corsa eccessiva.

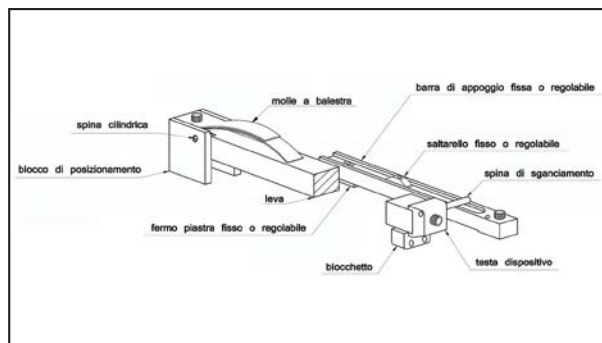
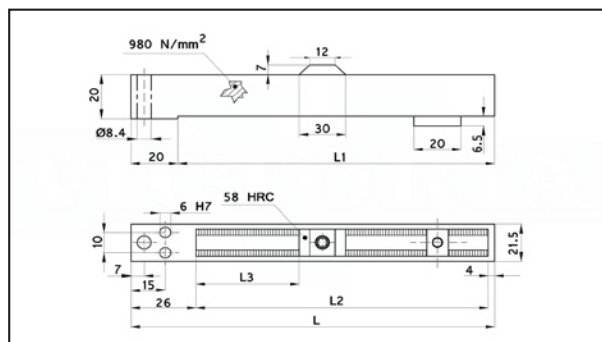

L	L1	L2	L3	ref.	
140	120	110	60	ZH90/01	•
204	184	174	124	ZH90/02	•
250	230	220	170	ZH90/06	•