



DISPOSITIVO AGGANCIOSGANCIO FERMO PIASTRA FISSO

cod. 529DFE

Acciaio temprato.

56 ÷ 58 HRC.

Dotazione standard: 1 vite M6*14 e 2 spine 4*20.

Esempio di ordinazione: articolo

Funzionamento del dispositivo aggancio-sgancio su due lati opposti dello stampo: a stampo chiuso le molle a balestra mantengono le teste delle aste agganciate ai blocchetti inseriti nella piastra intermedia, in modo che con l'apertura dello stampo le leve trascinino la piastra intermedia fino a quando le spine delle teste dei dispositivi incontrano i saltarelli che sollevano le aste, permettendo così la totale apertura dello stampo, con la possibilità di fissare i fermi piastra in maniera tale da evitare una corsa eccessiva.

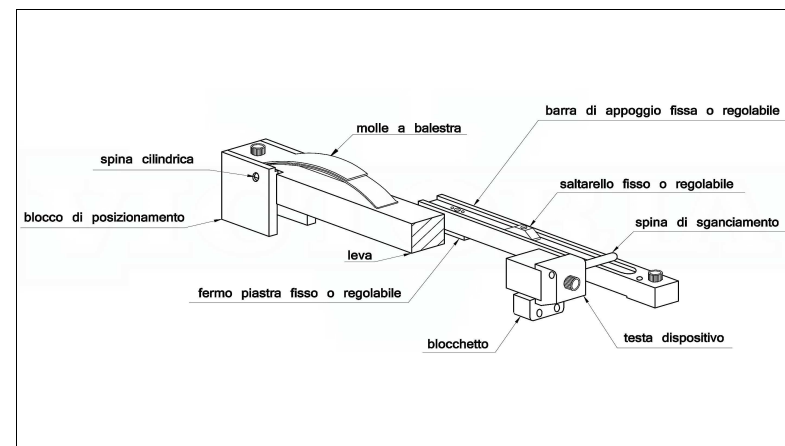
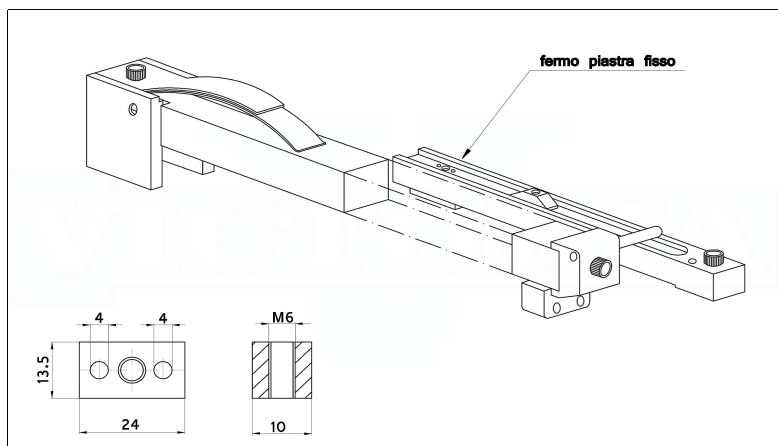

articolo	prezzo
----------	--------

FERMO PIASTRA FISSO	O*28,00
---------------------	---------

O* = su ordinazione

Prezzo in euro cadun pezzo. Questo file può variare senza preavviso.

(v. 201510092002)

