

Cod. 529DFR

DISPOSITIVO AGGANCIAMENTO-SGANCIO PER STAMPI FERMO PIASTRA REGOLABILE

Materiale: acciaio temprato.

Trattamento termico: tempra.

Trattamento superficiale: brunitura.

Durezza: 56 ÷ 58 HRC.

Dotazione standard: viti per il montaggio.

Esempio di ordinazione: articolo

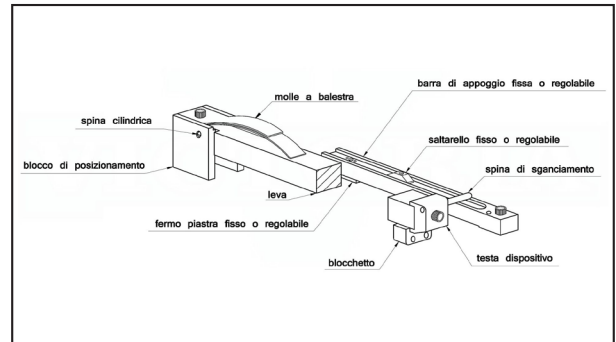
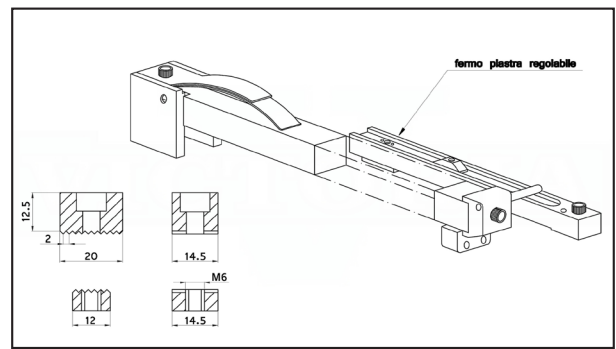

articolo	Prezzo
FERMO PIASTRA REGOLABILE	a rich.

Cod. 529DL

DISPOSITIVO AGGANCIAMENTO-SGANCIO PER STAMPI LEVA

Materiale: acciaio C45 n. 1.0503.

Trattamento superficiale: brunitura.

Dotazione standard: testa del dispositivo cod. 529DT e molle a balestra cod. 529DM.

Esempio di ordinazione: L

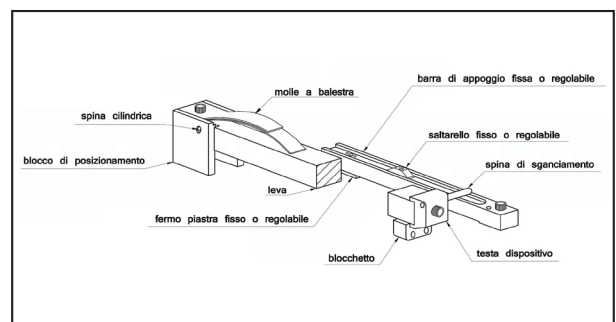
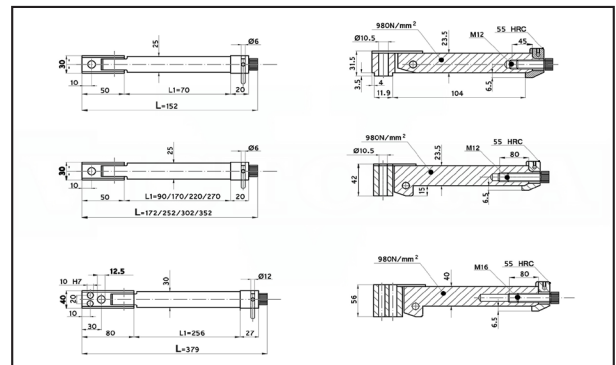

L	L1	rif.	Prezzo
152	70	ZH90/1	a rich.
172	90	ZH90/1BIS	a rich.
252	170	ZH90/2	a rich.
302	220	ZH90/3	a rich.
352	270	ZH90/4	a rich.
379	256	ZH91/A	a rich.