

Cod. 53

BUSSOLE CON COLLARE IN ACCIAIO PER STAMPI

Materiale: acciaio UNI 16CrNi4.

Trattamento termico: cementazione e tempra.

Durezza: 60 ÷ 62 HRC.

Esecuzione: rettifica.

Concentricità: 0.005 mm.

Esempio di ordinazione: D * L

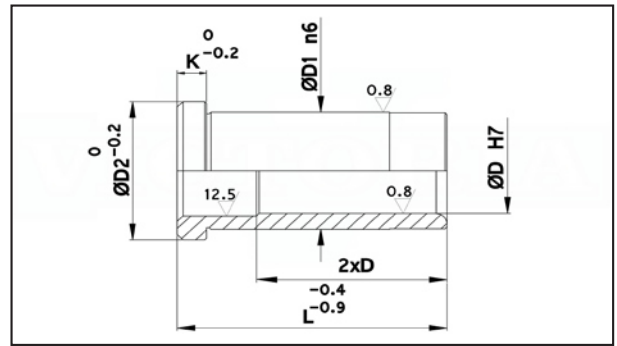

D	D1	D2	L	K	22	26	36	46	56	66	76	86	96	106	116	126	136	146	156	176	196	
12	18	22	5	5	•	•	•	•	•													
14	20	24	5	5	•	•	•	•	•	•												
16	22	26	5	5	•	•	•	•	•	•	•	•	•									
18	26	30	5	5	•	•	•	•	•	•	•	•	•	•								
20	28	32	6	6	•	•	•	•	•	•	•	•	•	•	•							
20+	30	34	6	6	•	•	•	•	•	•	•	•	•	•	•	•						
25	34	38	7	7		•	•	•	•	•	•	•	•	•	•	•						
25+	36	40	7	7		•	•	•	•	•	•	•	•	•	•	•						
32	40	45	7	7		•	•	•	•	•	•	•	•	•	•	•	•					
40	48	52	8	8			•	•	•	•	•	•	•	•	•	•	•	•				
50	60	65	10	10							•	•	•	•	•	•	•	•	•			
60	74	84	12	12									•	•	•	•	•	•	•	•		

3

Cod. 53B

BUSSOLE CON COLLARE IN BRONZO PER STAMPI

Materiale: bronzo.

Esecuzione: rettifica.

Esempio di ordinazione: D * L

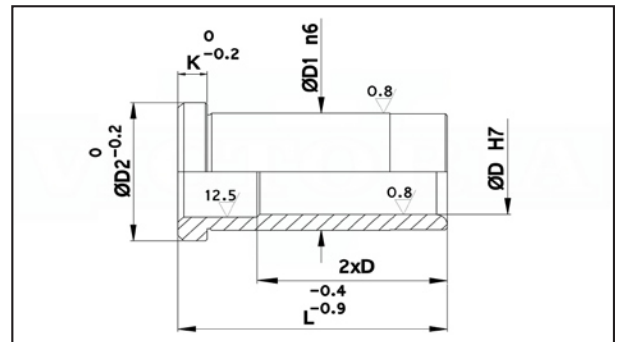

D	D1	D2	L	K	22	26	36	46	56	66	76	86	96	106	116	126	146		
16	22	26	5	5	•	•	•	•	•	•	•	•	•						
20	28	32	6	6	•	•	•	•	•	•	•	•	•	•	•				
25	34	38	7	7		•	•	•	•	•	•	•	•	•	•	•			
32	40	45	7	7			•	•	•	•	•	•	•	•	•	•	•		
40	48	52	8	8				•	•	•	•	•	•	•	•	•	•		
50	60	65	10	10							•	•	•	•	•	•	•		