

Cod. 59V1F

CONI DI CENTRATURA PARALLELI CON 1 VITE DI FISSAGGIO FEMMINA PER STAMPI

Materiale: acciaio per utensili n. 1.7131.

Durezza: 55 ÷ 57 HRC.

Note: M è la filettatura per l'estrazione.

Esempio di ordinazione: H * L

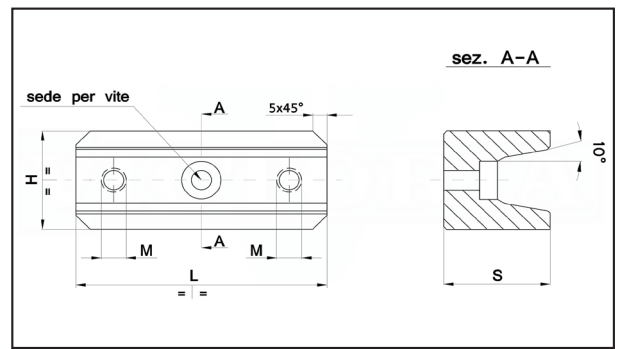

H	L	M	S	sede per vite	Prezzo
25	50	M5	17.5	M5	°12,50

Cod. 59V1M

CONI DI CENTRATURA PARALLELI CON 1 VITE DI FISSAGGIO MASCHIO PER STAMPI

Materiale: acciaio per utensili n. 1.7131.

Durezza: 55 ÷ 57 HRC.

Note: M è la filettatura per l'estrazione.

Esempio di ordinazione: H * L

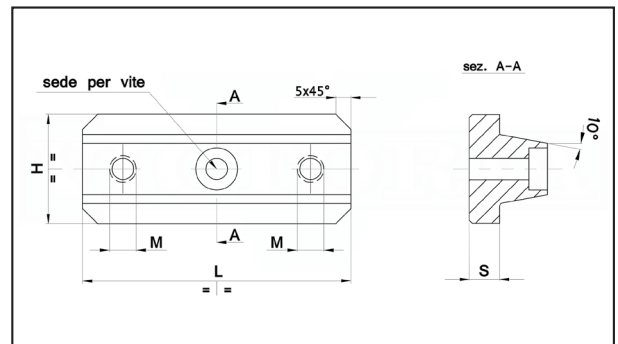

H	L	M	S	sede per vite	Prezzo
25	50	M5	8	M5	°12,50