

Cod. **59V1F**

**CONI DI CENTRATURA PARALLELI CON 1 VITE  
DI FISSAGGIO FEMMINA PER STAMPI**

Materiale: acciaio per utensili n. 1.7131.

Durezza: 55 ÷ 57 HRC.

Note: M è la filettatura per l'estrazione.

Esempio di ordinazione: H \* L

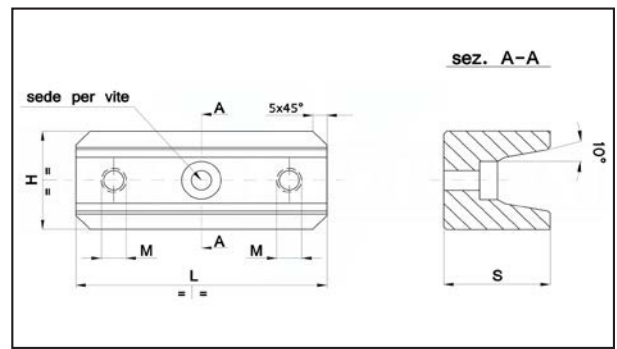

H	L	M	S	sede per vite	
25	50	M5	17.5	M5	•

Cod. **59V1M**

**CONI DI CENTRATURA PARALLELI CON 1 VITE  
DI FISSAGGIO MASCHIO PER STAMPI**

Materiale: acciaio per utensili n. 1.7131.

Durezza: 55 ÷ 57 HRC.

Note: M è la filettatura per l'estrazione.

Esempio di ordinazione: H \* L

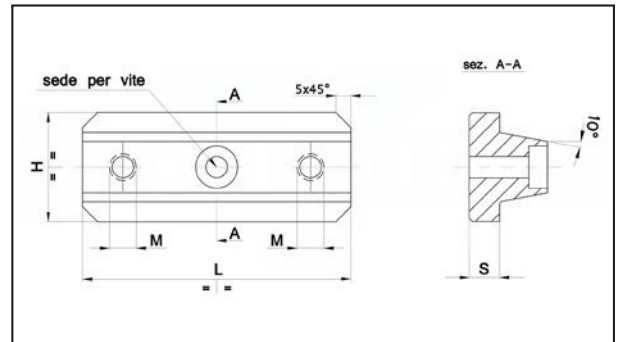

H	L	M	S	sede per vite	
25	50	M5	8	M5	•