

Cod. 66

BUSSOLE DI INIEZIONE DA TEMPRARE PER STAMPI

Materiale: acciaio UNI 18NCD4.

Conicità interna: 5%.

Esecuzione: esterno rettificato foro lucidato.

Esempio di ordinazione: D * L

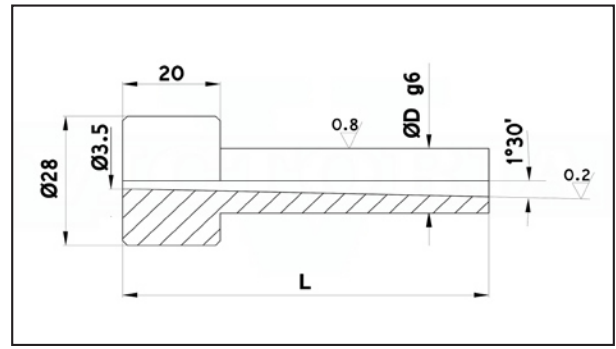

L	50	65	75	85	95	105	115	125	135	150
D										
14	•	•	•	•	•	•	•	•	•	•
18	•	•	•	•	•	•	•	•	•	•

Cod. 67

BUSSOLE DI INIEZIONE TEMPRATE PER STAMPI

Materiale: acciaio UNI 18NCD4.

Durezza: 44 ÷ 46 HRC.

Conicità interna: 5%.

Esecuzione: esterno rettificato foro lucidato.

Esempio di ordinazione: D * L

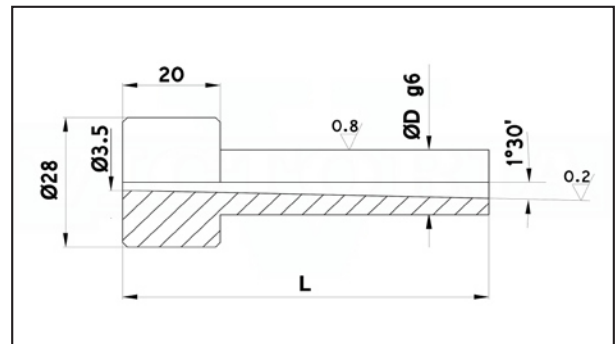

L	50	65	75	85	95	105	115	125	135	150
D										
14	•	•	•	•	•	•	•	•	•	•
18	•	•	•	•	•	•	•	•	•	•

Cod. 67SM

BUSSOLE STRAPPA MATEROZZA PER STAMPI

Materiale: acciaio temprato.

Durezza: 56 ÷ 58 HRC.

Esecuzione: rettifica

Esempio di ordinazione: D * L

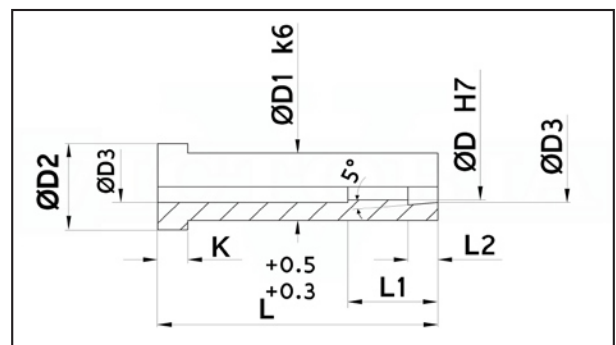

D	D1	D2	D3	K	L1	L	20	26	36	46	56	76
4	12	16	4.5	6	12	4	•	•	•	•	•	•
6	14	18	6.5	6	18	6	•	•	•	•	•	•