

Cod. 67GTE

INIETTORI PER STAMPI STANDARDFLOW GTE DELLA EXAFLOW

Materiale: acciaio UNI 100Cr6 n. 1.3505.

Durezza: 52 ÷ 54 HRC.

Iniezione nel bordo di particolari con spessore minimo 1.3 mm.

Per pesi da 5 g a 100 g.

Per tutti i termoplastici (anche caricati sino al 50% fibra vetro).

Note: per posizionare l'espulsore tiracolata, vedere il secondo disegno.

Esempio di ordinazione: L * D

ATTENZIONE:

non ci assumiamo responsabilità nel caso di applicazioni non verificate.

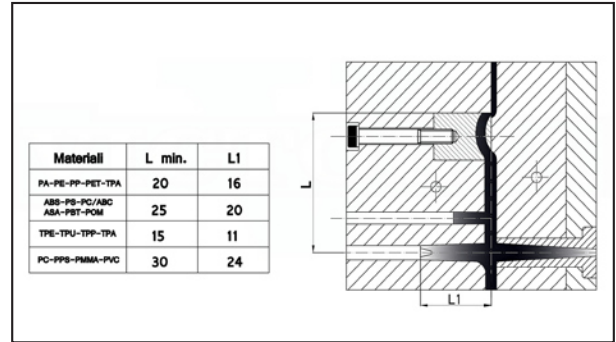
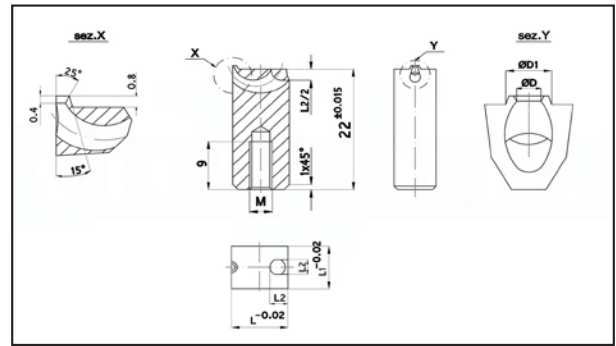

6

L	D	L1	L2	M	D1	Viscosità bassa in grammi	Viscosità media in grammi	Viscosità alta in grammi	
10	0.8	8	4	4	2.1	8	7	5	•
10	1	8	4	4	2.3	14	12	9	•
10	1.2	8	4	4	2.5	20	16	10	•
10	1.4	8	4	4	2.7	30	23	15	•
10	1.6	8	4	4	2.9	40	30	20	•
12	0.8	10	5	5	2.1	8	7	5	•
12	1	10	5	5	2.3	14	12	9	•
12	1.2	10	5	5	2.5	20	16	10	•
12	1.4	10	5	5	2.7	30	23	15	•
12	1.6	10	5	5	2.9	40	30	20	•
12	1.8	10	5	5	3.1	54	40	27	•
12	2	10	5	5	3.3	68	52	34	•
14	1.2	12	6	6	2.5	20	16	10	•
14	1.4	12	6	6	2.7	30	23	15	•
14	1.6	12	6	6	2.9	40	30	20	•
14	1.8	12	6	6	3.1	54	40	27	•
14	2	12	6	6	3.3	68	52	34	•
14	2.2	12	6	6	3.5	85	65	43	•
14	2.4	12	6	6	3.7	100	80	50	•