

## Cod. 67GTK

### INIETTORI PER STAMPI KONTURFLOW GTK DELLA EXAFLOW

Materiale: acciaio UNI 100Cr6 n. 1.3505.

Durezza: 52 ÷ 54 HRC.

Iniezione di particolari di piccole/medie dimensioni ricavati, in parte, nell'iniettore.

Massimo foro realizzabile Ø 1.7 mm.

Per pesi da 5 g a 100 g.

Per tutti i termoplastici (anche caricati sino al 50% fibra vetro).

Note: per posizionare l'espulsore tiracolata, vedere il secondo disegno.

Esempio di ordinazione: Codice

ATTENZIONE:

non ci assumiamo responsabilità nel caso di applicazioni non verificate.

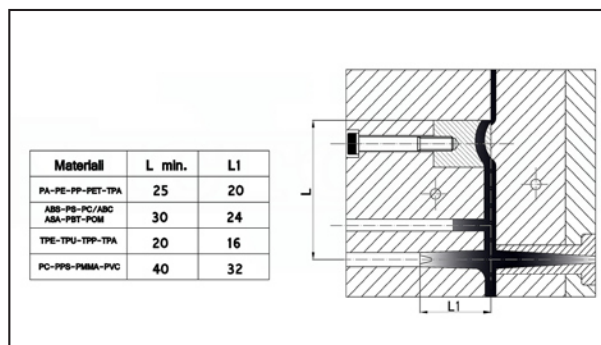
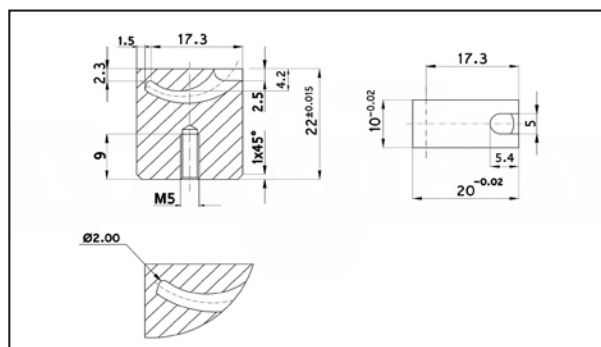

Codice	
67GTK	•

## Cod. 67GTMCLOSE

### INIETTORI PER STAMPI MINIFLOW GTM DELLA EXAFLOW

Materiale: acciaio UNI 100Cr6 n. 1.3505.

Durezza: 60 HRC.

Iniezione di particolari piatti con spessori da 0.5 mm a 1.2 mm.

Per pesi da 3 g a 17 g.

Per tutti i termoplastici (anche caricati sino al 50% fibra vetro).

Note: per posizionare l'espulsore tiracolata, vedere il secondo disegno.

Esempio di ordinazione: Codice

ATTENZIONE:

non ci assumiamo responsabilità nel caso di applicazioni non verificate.

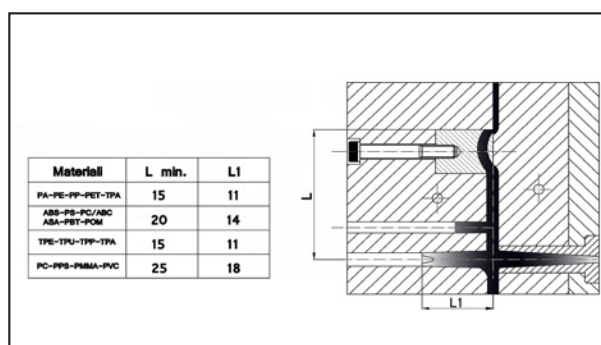
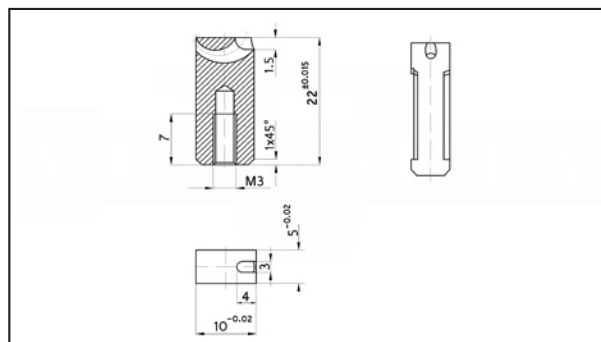

Codice	
67GTMCLOSE	•