

Cod. 67GXX

INIETTORI PER STAMPI MAXIFLOW GXK DELLA EXAFLOW

Materiale: acciaio UNI 100Cr6 n. 1.3505.

Durezza: 60 HRC.

Iniezione sottobordo per particolari di medie/grandi dimensioni.

Massimo foro d'iniezione realizzabile \varnothing 3.5 mm.

Per pesi da 100 g a 1200 g.

Per tutti i termoplastici (anche caricati sino al 50% fibra di vetro).

Note: per posizionare l'espulsore tiracolata, vedere il secondo disegno.

Esempio di ordinazione: Codice

ATTENZIONE:

non ci assumiamo responsabilità nel caso di applicazioni non verificate.

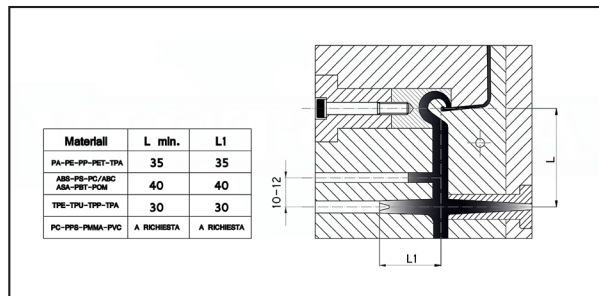
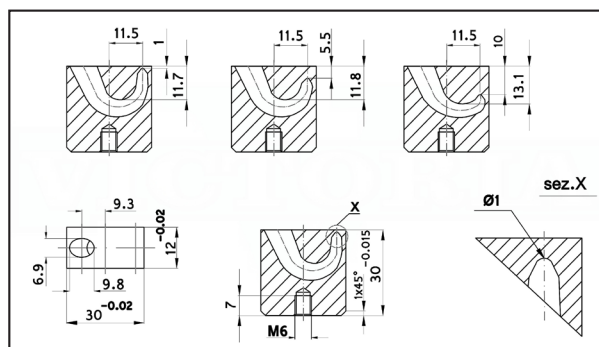

Codice	Prezzo
67GXX-1	a rich.
67GXX-5.5	a rich.
67GXX-10	a rich.

Cod. 67GMK

INIETTORI PER STAMPI MAXIFLOW GMK DELLA EXAFLOW

Materiale: acciaio UNI 100Cr6 n. 1.3505.

Durezza: 60 HRC.

Iniezione sottobordo per particolari di medie/grandi dimensioni.

Massimo foro d'iniezione realizzabile \varnothing 2.5 mm.

Per pesi da 40 g a 200 g.

Per tutti i termoplastici (anche caricati sino al 50% fibra di vetro).

Note: per posizionare l'espulsore tiracolata, vedere il secondo disegno.

Esempio di ordinazione: Codice

ATTENZIONE:

non ci assumiamo responsabilità nel caso di applicazioni non verificate.

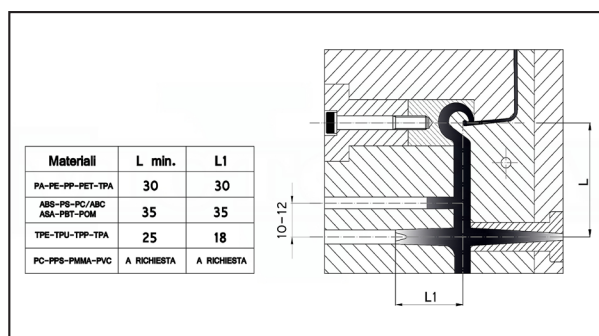
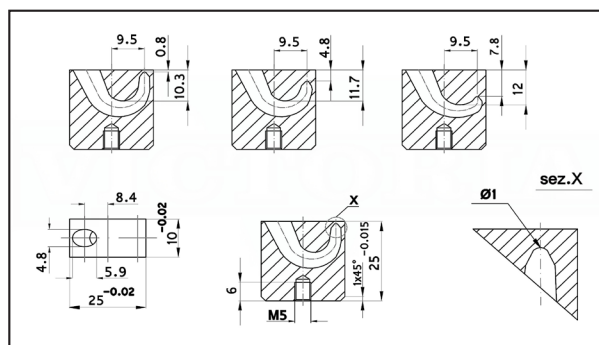

Codice	Prezzo
67GMK-0.8	a rich.
67GMK-4.8	a rich.
67GMK-7.8	a rich.