

Cod. 66

BUSSOLE DI INIEZIONE DA TEMPRARE PER STAMPI

Materiale: acciaio UNI 18NCD4.

Conicità interna: 5%.

Esecuzione: esterno rettificato foro lucidato.

Esempio di ordinazione: D * L

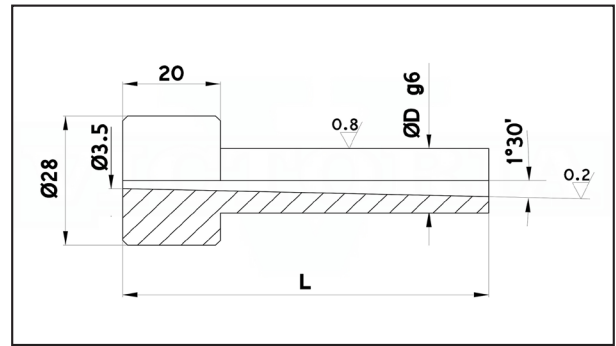

L	50	65	75	85	95	105	115	125	135	150
D										
14	16,60	17,32	17,73	18,40	19,30	20,52	22,90	32,90	*42,00	43,42
18	16,78	17,50	17,91	18,58	19,53	20,70	23,08	42,39	*42,00	57,69

Cod. 67

BUSSOLE DI INIEZIONE TEMPRATE PER STAMPI

Materiale: acciaio UNI 18NCD4.

Durezza: 44 ÷ 46 HRC.

Conicità interna: 5%.

Esecuzione: esterno rettificato foro lucidato.

Esempio di ordinazione: D * L

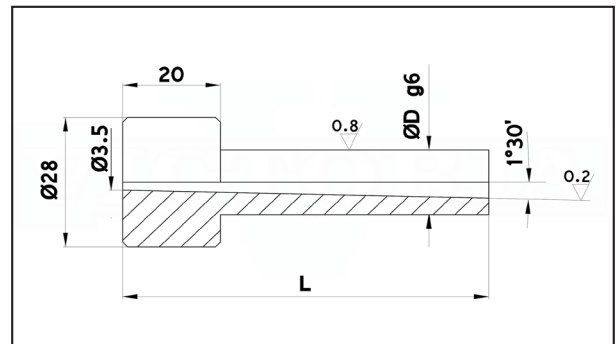

L	50	65	75	85	95	105	115	125	135	150
D										
14	19,53	20,52	21,02	21,92	22,90	24,52	26,19	37,66	*46,72	50,08
18	19,71	20,70	21,28	22,14	23,08	24,70	26,28	50,08	*46,72	66,33

Cod. 67SM

BUSSOLE STRAPPA MATEROZZA PER STAMPI

Materiale: acciaio temprato.

Durezza: 56 ÷ 58 HRC.

Esecuzione: rettifica

Esempio di ordinazione: D * L

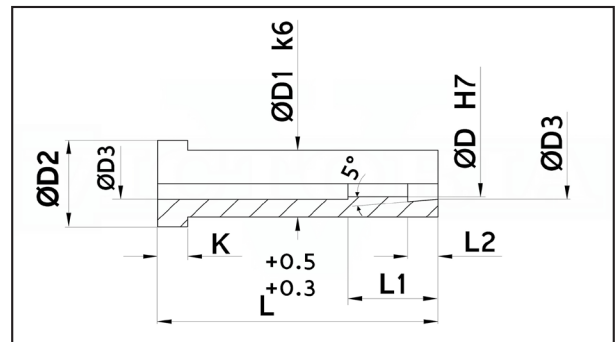

D	D1	D2	D3	K	L1	L	20	26	36	46	56	76
4	12	16	4.5	6	12	4	°77,04	°77,04	°77,04	°77,04	°89,78	°131,10
6	14	18	6.5	6	18	6		°77,04	°77,04	°77,04	°89,78	°131,10