

Cod. 68B

## ESPULSORI A CANNOCCHIALE TEMPRATI NO STEP PER STAMPI

Materiale: acciaio UNI 90MnVCr8 n. 1.2842 o UNI 100W4KU n. 1.2516.

Trattamento termico: tempra e rinvenimento.

Durezza: gambo 58 ÷ 62 HRC.

Durezza: testa 40 ÷ 50 HRC.

Esecuzione: Rettifica e lappatura.

Esempio di ordinazione: D \* D1 \* L

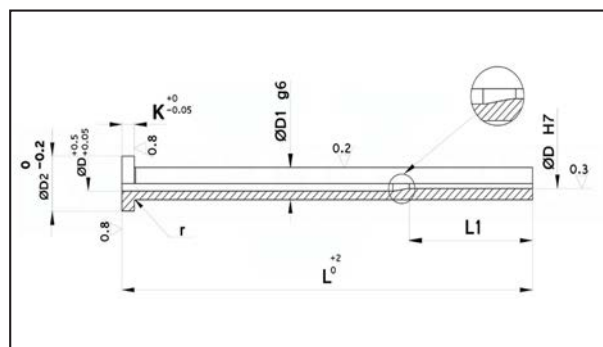

| D   | D1 | D2 | K | L1 | L<br>r | 75 | 100 | 125 | 150 | 160 | 175 | 200 | 250 |  |
|-----|----|----|---|----|--------|----|-----|-----|-----|-----|-----|-----|-----|--|
| 2   | 4  | 8  | 3 | 30 | 0.3    | •  | •   | •   | •   |     |     |     |     |  |
| 2.2 | 4  | 8  | 3 | 30 | 0.3    | •  | •   | •   | •   |     |     |     |     |  |
| 2.5 | 5  | 10 | 3 | 30 | 0.3    | •  | •   | •   | •   |     |     |     |     |  |
| 3   | 5  | 10 | 3 | 40 | 0.3    | •  | •   | •   | •   | •   | •   | •   |     |  |
| 3.2 | 5  | 10 | 3 | 40 | 0.3    | •  | •   | •   | •   | •   | •   | •   |     |  |
| 3.5 | 6  | 12 | 5 | 40 | 0.3    | •  | •   | •   | •   | •   | •   | •   |     |  |
| 4   | 6  | 12 | 5 | 40 | 0.5    | •  | •   | •   | •   | •   | •   | •   | •   |  |
| 4.2 | 8  | 14 | 5 | 40 | 0.5    | •  | •   | •   | •   | •   | •   | •   | •   |  |
| 4.5 | 8  | 14 | 5 | 40 | 0.5    | •  | •   | •   | •   | •   | •   | •   | •   |  |
| 5   | 8  | 14 | 5 | 40 | 0.5    | •  | •   | •   | •   | •   | •   | •   | •   |  |
| 5.2 | 8  | 14 | 5 | 40 | 0.5    | •  | •   | •   | •   | •   | •   | •   | •   |  |
| 6   | 10 | 16 | 5 | 40 | 0.5    | •  | •   | •   | •   | •   | •   | •   | •   |  |
| 6.2 | 10 | 16 | 5 | 40 | 0.5    | •  | •   | •   | •   | •   | •   | •   | •   |  |
| 8   | 12 | 20 | 7 | 40 | 0.7    | •  | •   | •   | •   | •   | •   | •   | •   |  |
| 8.2 | 12 | 20 | 7 | 40 | 0.7    | •  | •   | •   | •   | •   | •   | •   | •   |  |
| 10  | 14 | 22 | 7 | 40 | 0.7    | •  | •   | •   | •   | •   | •   | •   | •   |  |
| 12  | 16 | 22 | 7 | 40 | 0.7    | •  | •   | •   | •   | •   | •   | •   | •   |  |

5