

Cod. 735AL

DATARI A VITE CON FISSAGGIO POSTERIORE PER STAMPI MATERIALI PLASTICI

Materiale: acciaio INOX.

Trattamento termico: tempra.

Durezza: 52 ÷ 55 HRC.

Esecuzione: rettifica.

Esempi di "incisione specificata" come secondo disegno.

Esempio di ordinazione: D * tipo * incisione

N.B.: per i ricambi ordinare sempre con Ø D del relativo corpo.

A richiesta datari neutri non temprati e versioni speciali.

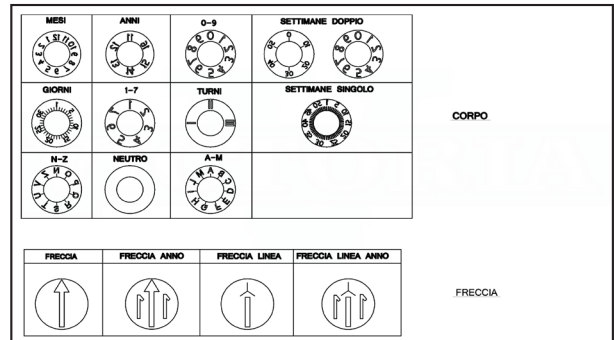
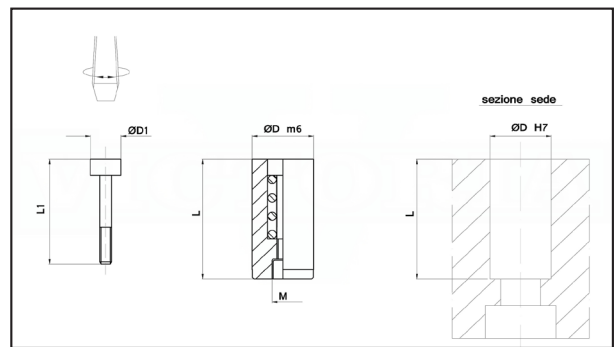

D	tipo	L	D1	K	L1	incisione	anni	mesi	giorni	freccia	freccia anno	freccia linea	freccia linea anno
5	corpo	17	-	-	M3x0.5	50	51,28	51,28	51,28				
5&6	freccia	-	3.1	13	-	56				33,30	33,30	33,30	33,30
6	corpo	17	-	-	M3x0.5	60	46,62	46,62	46,62				
8	corpo	20	-	-	M4x0.7	80	46,62	46,62	46,62				
8&10	freccia	-	4.6	14	-	81				33,30	33,30	33,30	33,30
10	corpo	20	-	-	M5x0.8	100	55,50	55,50	55,50				
12	corpo	25	-	-	M6x1	120	57,72	57,72	57,72				
12	freccia	-	6.4	17	-	120				39,96	39,96	39,96	39,96
16	corpo	33	-	-	M8x1.75	160	62,16	62,16	62,16				
16	freccia	-	8.4	23	-	160				44,40	44,40	44,40	44,40
20	corpo	33	-	-	M8x1.75	200	62,16	62,16	62,16				
20	freccia	-	11	23	-	200				44,40	44,40	44,40	44,40