

Cod. 737N

RACCORDI RAPIDI PORTAGOMMA PER STAMPI

Materiale: ottone.

Pressione e temperatura : 15Bar -15/+200°C

Esempio di ordinazione: D

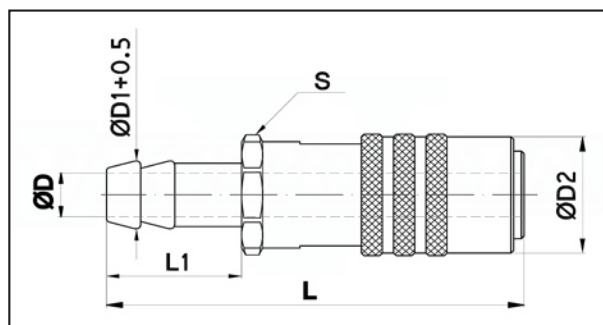

D	D1	D2	L	L1	S	
3 L	6	18	57	20	14	•
3 0	6	18	57	20	14	•
6 L	9	18	57	20	14	•
6 0	9	18	57	20	14	•
7.5 L	11	23	63.5	20	19	•
7.5 0	11	23	63.5	20	19	•
10 L	13	23	63.5	20	19	•
10 0	13	23	63.5	20	19	•

Cod. 738

INNESTI RAPIDI DA FILETTARE PER STAMPI

Materiale: ottone.

Esempio di ordinazione: D x L

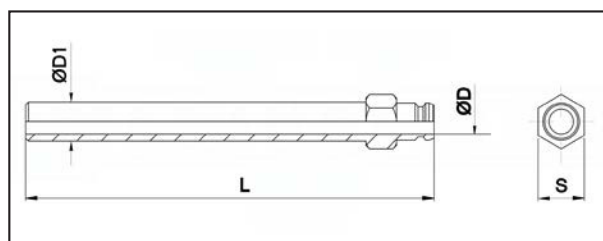

D	D1	L	120	150	240	300	360	450
6	10	14	•		•		•	
9	14	17		•		•		•

Cod. 739

COLLETTORE DI RAFFREDDAMENTO PER STAMPI

Materiale: alluminio anodizzato.

Temperatura : -20°C - +200°C.

Esempio di ordinazione: Codice

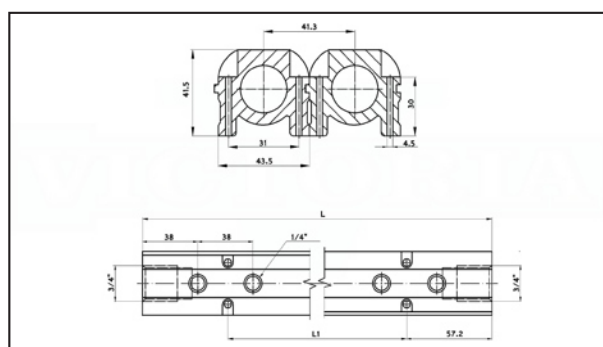

Codice	L	L1	numero fori	
739-190*B	190	75.6	4	•
739-190*R	190	75.6	4	•
739-266*B	266	151.6	6	•
739-266*R	266	151.6	6	•
739-342*B	342	227.6	8	•
739-342*R	342	227.6	8	•
739-418*B	418	303.6	10	•
739-418*R	418	303.6	10	•