

Cod. 76HS

**MATRICI LISCE CORTE ACCIAIO HS DIN 9845
PER STAMPI**

Materiale: acciaio UNI X82WMoV65 n. 1.3343.
Trattamento termico: tempra e rinvenimento.
Durezza: 62 ÷ 66 HRC.
Esecuzione: rettifica.
Esempio di ordinazione: D

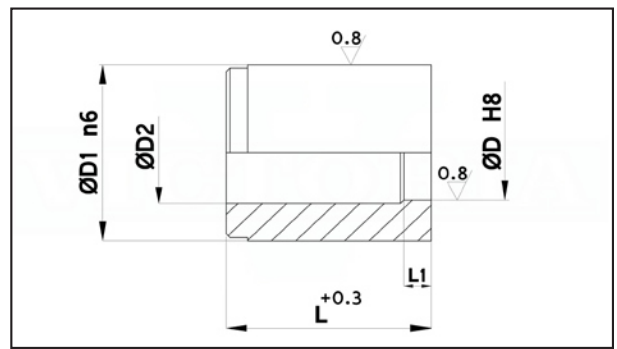

D	D1	D2	L	L1	
0.8 - 1	5	D+0.3	20	3	•
1.1 - 1.9	6	D+0.3	20	3	•
2E6	6	D+0.3	20	3	•
2E7	7	D+0.5	20	3	•
2.1 - 3	7	D+0.5	20	3	•
3.1 - 4	8	D+0.5	20	3	•
4.1 - 5	10	D+0.7	20	4	•
5.1 - 6	12	D+0.7	20	4	•
6.1 - 8	15	D+0.7	20	4	•
8.1 - 10	18	D+1	20	4	•
10.1 - 12	22	D+1	20	5	•
12.1 - 15	26	D+1	20	5	•

4

Cod. 77

**MATRICI LISCE LUNGHE ACCIAIO CROMO DIN 9845
PER STAMPI**

Materiale: acciaio UNI X205Cr12 n. 1.2080.
Trattamento termico: tempra e rinvenimento.
Durezza: 58 ÷ 62 HRC.
Esecuzione: rettifica.
Esempio di ordinazione: D

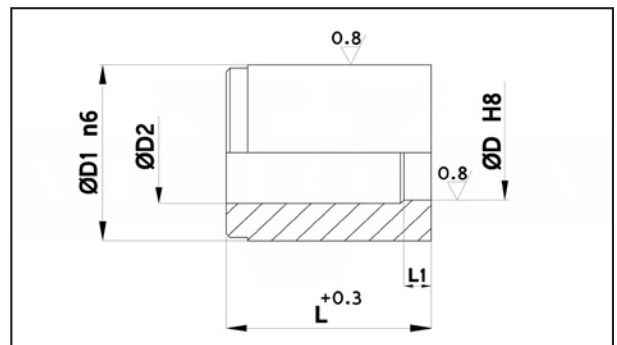

D	D1	D2	L	L1	
2 - 3	7	D+0.5	28	3	•
3.1 - 4	8	D+0.5	28	3	•
4.1 - 5	10	D+0.7	28	4	•
5.1 - 6	12	D+0.7	28	4	•
6.1 - 8	15	D+0.7	28	4	•
8.1 - 10	18	D+1	28	4	•
10.1 - 12	22	D+1	28	5	•
12.1 - 15	26	D+1	28	5	•
15.5 - 18	30	D+1	28	5	•
18.5 - 20	35	D+1	28	5	•